

 **ATLAS**

**MANUAL DE  
INSTRUÇÕES  
AT1770**

**POWERTECH**



**MÁQUINA DE PINTURA  
AIRLESS**

**1100 W**  
PRESSÃO MÁX: 2.900 psi



APONTE A CÂMERA DO SEU CELULAR  
PARA O QR CODE AO LADO E  
CADASTRE-SE NO CLUBE POWERTECH!





# CONTEÚDO

1. ATENÇÃO .....	4
2. SÍMBOLOS DE AVISOS .....	4
3. REGRAS DE SEGURANÇA .....	6
4. SEGURANÇA COM A MANGUEIRA .....	7
5. ESPECIFICAÇÕES AIRLESS .....	8
6. ESPECIFICAÇÕES PISTOLA .....	9
7. COMPONENTES DA AIRLESS .....	9
8. COMPONENTES DA PISTOLA .....	10
9. MONTAGEM .....	11
9.1. INSTALANDO O BICO NA PISTOLA .....	12
10. OPERAÇÃO .....	14
11. LIMPEZA .....	17
11.1. LIMPEZA DO BICO .....	19
12. MANUTENÇÃO .....	20
12.1. LUBRIFICAÇÃO .....	20
12.2. TROCA DO FILTRO DA PISTOLA .....	20
12.3. TROCA DO FILTRO DA MÁQUINA .....	21
12.4. TROCA DO FILTRO DO TUBO DE SUÇÃO .....	21
12.5. SUBSTITUINDO O REPARO DA PISTOLA .....	22
12.6. SUBSTITUINDO O CONJUNTO DE VEDAÇÃO DA BOMBA .....	24
12.7. SUBSTITUINDO AS ESCOVAS .....	26
13. RESOLUÇÃO DE PROBLEMAS .....	27
14. TÉCNICAS DE PINTURA .....	29
14.1. GUIA DE SELEÇÃO DO BICO E MALHA DO FILTRO DA PISTOLA .....	29
14.2. AJUSTE DA PRESSÃO .....	31
14.3. ALINHAMENTO E ACIONAMENTO DA PISTOLA .....	32

## 1. ATENÇÃO

- a) Leia todas as informações e instruções de segurança.
- b) Use equipamentos de segurança. Sempre use óculos de segurança, máscara facial, botas de segurança antiderrapantes e protetor auricular. EPI's utilizados em condições apropriadas reduzirão o risco de acidentes.
- c) Não use a ferramenta quando você estiver cansado ou sob a influência de drogas, álcool ou de medicamentos.
- d) Mantenha este manual de instruções em um local seguro para futura referência.











Leia todas as diretrizes e instruções de segurança. O descumprimento das instruções de segurança pode resultar em choque elétrico, incêndio e/ou ferimentos graves.

## 2. SÍMBOLOS DE AVISOS

	Para reduzir o risco de acidentes, o usuário deverá ler o manual de instruções.		Atenção – Alerta de acidentes e atenção durante o uso do equipamento.
	Sempre use proteção para os ouvidos		Use sempre óculos de proteção
	Use sempre uma máscara de respiração		Produto classe I, necessita aterramento.
	A Airless trabalha com altas pressões, sempre alivie a pressão antes de qualquer alteração.		Cuidado ao manusear, risco de choque elétrico.
	A pistola possui alta pressão que pode causar ferimentos graves. Não a direcione para a pele.		Cuidado ao manusear, risco de choque elétrico.

	Se houver vazamentos, alivie a pressão da máquina antes de qualquer intervenção.		
---	--	--	--

## ! ADVERTÊNCIAS

	<p><b>PERIGO DE INCÊNDIO E EXPLOÇÃO</b></p> <p>Os vapores inflamáveis decorrentes do trabalho, tais como os provenientes de solventes e tintas, podem inflamar ou explodir. Não utilize o equipamento.</p>
 	<p><b>PERIGO DE INJEÇÃO ATRAVÉS DA PELE</b></p> <p>O equipamento trabalha em alta pressão. Direcionar a pistola para a pele, vazamentos na mangueira ou componentes danificados poderão provocar lesões na pele. Estas lesões são graves, podendo causar necrose e até mesmo amputações. Devem ser tratadas por um médico o mais rápido possível.</p>
 	<p><b>PERIGO DE CHOQUE ELÉTRICO</b></p> <p>A máquina deverá estar conectada a uma rede aterrada e em conformidade com a norma IEC 60364-1. Não exponha o equipamento à chuva. Mantenha-o abrigado. Evite o contato com linhas de energia que podem causar queimaduras ou eletrocussão.</p>
 	<p><b>USE EQUIPAMENTO DE PROTEÇÃO INDIVIDUAL</b></p> <p>Utilize os EPI's com certificado de aprovação válido. Utilize máscara de proteção, óculos, protetor auricular e luvas.</p>
	<p><b>LEIA O MANUAL DE INSTRUÇÕES</b></p> <p>Para reduzir o risco de ferimentos, o usuário deverá ler o manual de instruções.</p>

### 3. REGRAS DE SEGURANÇA

1. UTILIZE SEMPRE EQUIPAMENTO DE SEGURANÇA. Equipamentos de segurança, tais como: óculos, luvas, máscara facial e sapatos de segurança, utilizados em condições apropriadas, reduzirão os riscos de ferimentos pessoais.
2. USE PROTETORES AURICULARES. A exposição ao ruído pode causar perda auditiva.
3. MANTENHA O LOCAL DE TRABALHO ESTÁVEL. Use o andaime apropriado para trabalho em altura. Não se estique.
4. UTILIZE EM UMA REDE ATERRADA e em conformidade com norma IEC 60364-1. Nunca modifique o plugue de forma alguma. Não use nenhum plugue adaptador. Use tomadas sem modificações e adequadas para reduzir o risco de choque elétrico.
5. NÃO UTILIZE SE O BOTÃO LIGA/DESLIGA ESTIVER DANIFICADO. Qualquer ferramenta que não pode ser controlada com o interruptor é perigosa e deverá ser reparada.
6. REMOVA DA TOMADA antes de fazer quaisquer ajustes ou troca de acessórios. Tais medidas de segurança preventivas reduzem o risco de ligar a ferramenta acidentalmente.
7. GUARDE A FERRAMENTA FORA DO ALCANCE DE CRIANÇAS e não permita que pessoas não familiarizadas com a ferramenta ou com estas instruções a utilizem.
8. ACESSÓRIOS ORIGINAIS: Utilize apenas os acessórios recomendados no manual de instruções e que sejam substituídos apenas por pessoas capacitadas a fim de garantir que a segurança da máquina seja mantida.

#### 9. CUIDE DE SUA FERRAMENTA.

- a. Certifique-se de que as partes móveis estejam funcionando corretamente, não estejam bloqueadas e que as peças não estejam quebradas ou danificadas de tal forma que o modo de funcionamento da ferramenta seja afetado.
  - b. Permita que peças danificadas sejam reparadas ou substituídas antes de utilizar a máquina.
  - c. Se a ferramenta sofrer uma queda, inspecione e se necessário substitua a peça danificada.
10. Mantenha as pessoas fora da área de trabalho, qualquer um que adentrar a área deverá estar utilizando os equipamentos de proteção individual.
  11. Não exponha a máquina de pintura airless à chuva.
  12. Não molhe a máquina de pintura airless.
  13. Em ambientes internos, providencie ventilação adequada e não permita que pessoas sem EPI's permaneçam no ambiente até a remoção total dos odores provenientes da pintura/pulverização.
  14. Nunca direcione a pistola de pintura para pessoas ou animais.
  15. Em ambientes externos, cuide a direção do vento, pois objetos próximos poderão ser atingidos pela tinta utilizada na pintura/pulverização.

## 4. SEGURANÇA COM A MANGUEIRA

1. Não torça ou dobre excessivamente a mangueira;
2. Não exponha a mangueira à temperatura superior a 65°C ou à pressão superior a 3.600 psi;
3. Não use a mangueira para puxar ou levantar o equipamento;

4. Não pulverize com uma mangueira de comprimento inferior a 7,5 m;
5. Sempre aperte os conectores da mangueira com as chaves indicadas;
6. Nunca use a mangueira se qualquer parte da malha trançada estiver exposta. Substitua imediatamente.
7. Nunca use fita adesiva ou qualquer outro material similar para tentar reparar a mangueira;
8. Antes de iniciar um novo trabalho, verifique toda a extensão da mangueira observando se não há cortes, rachaduras ou amassados.

## 5. ESPECIFICAÇÕES AIRLESS

<b>Modelo:</b>	<b>AT1770</b>
Tensão:	AT1770/1: 127 V~ 50/60 Hz AT1770/2: 220 V~ 50/60 Hz
Potência nominal:	1.100 W
Vazão máxima:	2,0 l/min
Pressão máxima:	2.900 psi
Tamanho máximo de bico:	0,021"
Comprimento cabo elétrico:	1,6 m
Comprimento da mangueira:	15 m
Comprimento do extensor:	45 cm
Rosca de conexão da mangueira:	¼" NPSM
Classe de proteção:	I
Peso líquido:	17,6 kg
Peso bruto:	20,2 kg
Distância máxima permitida entre a máquina e o local de trabalho:	60 metros de distância ou 40 metros de altura.



## 6. ESPECIFICAÇÕES PISTOLA

Pressão máxima de operação:	3.600 psi
Rosca de conexão:	1/4" NPSM macho
Rosca do porta bico	7/8" x 14 UNF
Diâmetro do bico:	11 mm
Temperatura de operação:	5 °C à 40 °C
Nível de ruído <sup>1</sup> :	81 dB(A)
Peso líquido:	0,50 kg

<sup>1</sup> medido a distância de 0,5m atrás da pistola de pintura trabalhando a 1.740 psi e bico de 0,021".

## 7. COMPONENTES DA AIRLESS

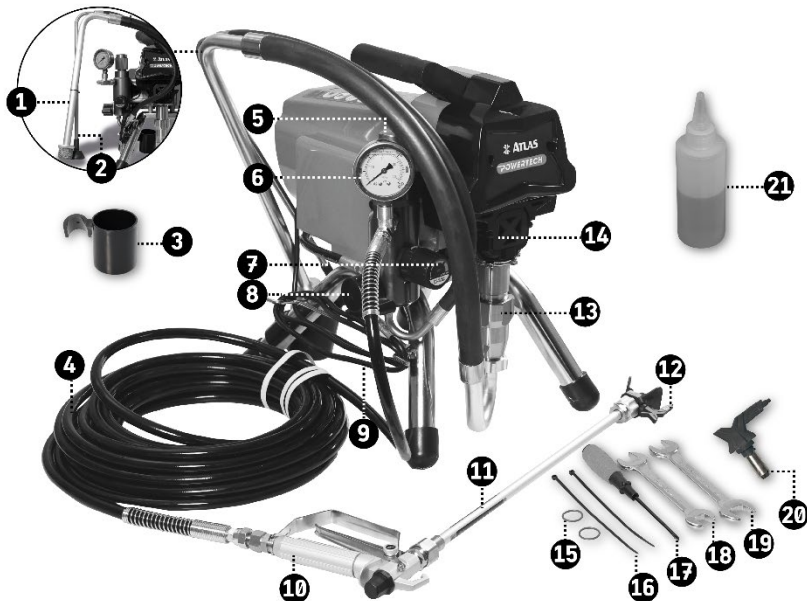

1	Tubo de sucção
2	Tubo de retorno
3	Gotejador
4	Mangueira

5	Filtro
6	Manômetro
7	Regulador de pressão
8	Válvula de descomp. /compressão

9	Cabo de Força
10	Pistola
11	Tubo Extensor
12	Porta bico
13	Bomba de sucção
14	Janela para Lubrificação
15	O'ring do tubo de sucção

16	Cinta Plástica
17	Chave de fenda cruzada
18	Chave de boca
19	Chave de boca
20	Bico n° 517
21	Óleo Lubrificante

## 8. COMPONENTES DA PISTOLA

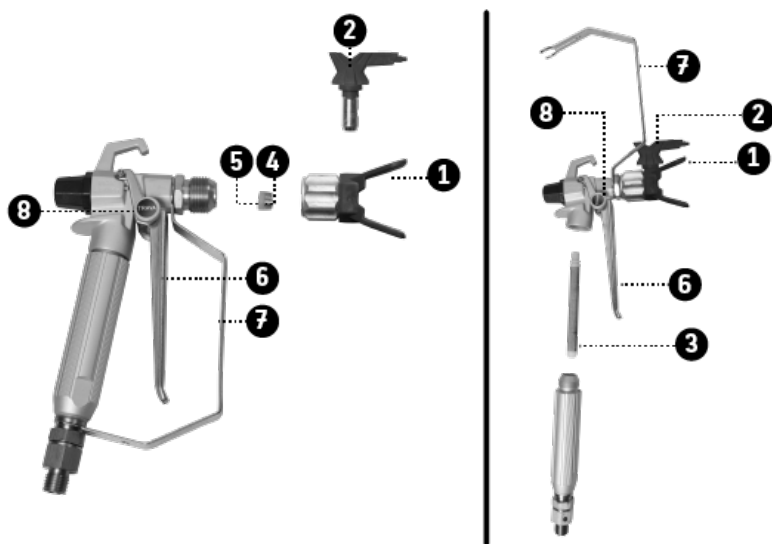

1	Porta bico
2	Bico
3	Filtro
4	Assento do bico

5	Gaxeta
6	Gatilho
7	Protetor do gatilho
8	Trava do gatilho

## 9. MONTAGEM

1. Instale o gotejador, retirando o parafuso da estrutura. Posicione o gotejador e dê aperto com o parafuso retirado previamente.

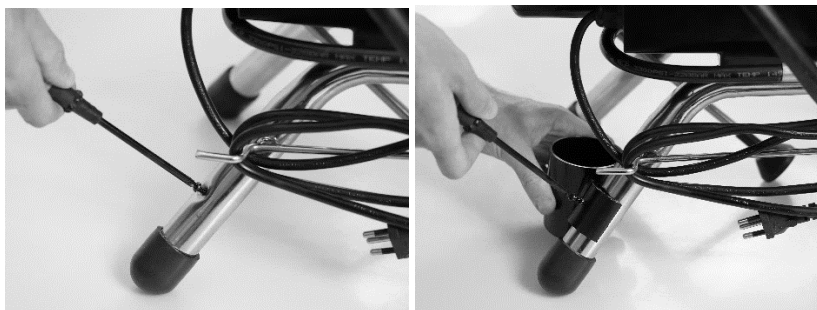

2. Conecte o tubo de sucção à bomba de sucção e dê aperto manual à porca.

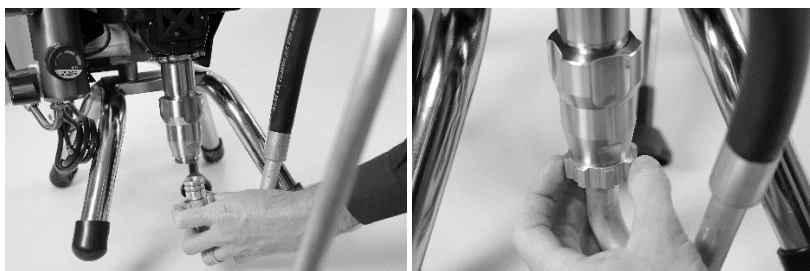

3. Retire o protetor da conexão de saída do *manifold*. Posicione o manômetro dando aperto com a chave.



4. Posicione a conexão da mangueira manualmente na saída da conexão do manômetro e após dê aperto com a chave.

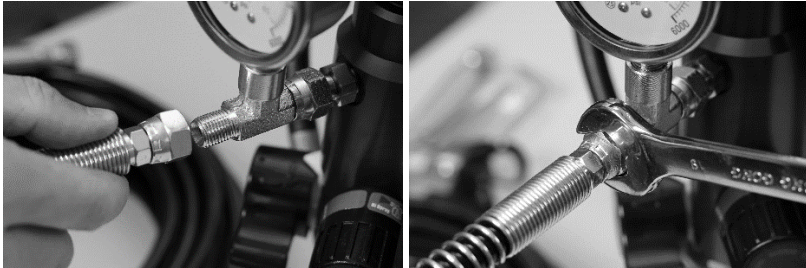

5. Na outra extremidade da mangueira, posicione manualmente a conexão na entrada da pistola e finalize dando aperto utilizando as duas chaves que acompanham a Máquina Airless ATLAS.

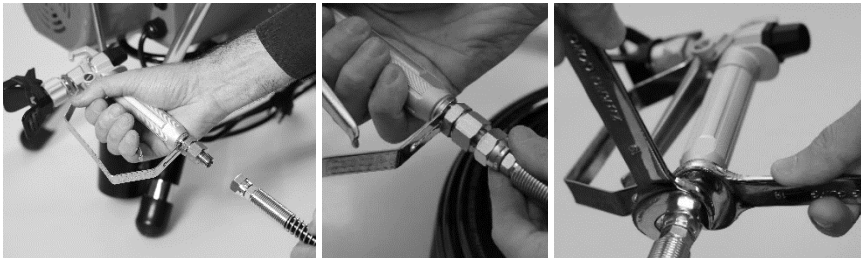

## 9.1. INSTALANDO O BICO NA PISTOLA



**IMPORTANTE:** Caso a máquina já esteja em uso e seja necessário a troca, desligue a máquina, alivie a pressão e ative a trava da pistola.

1. Posicione o conjunto encosto do bico/gaxeta na parte plástica do bico e posicione no porta bico com o encosto voltado para frente.

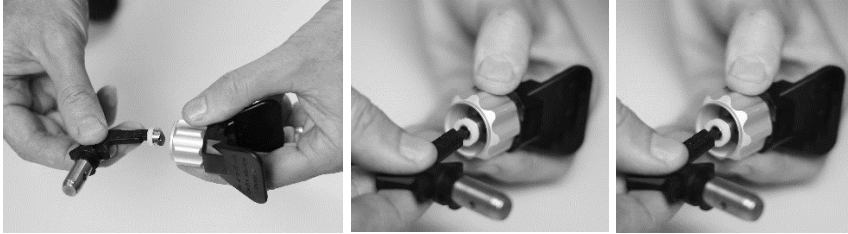

2. Após insira o bico no porta bico.

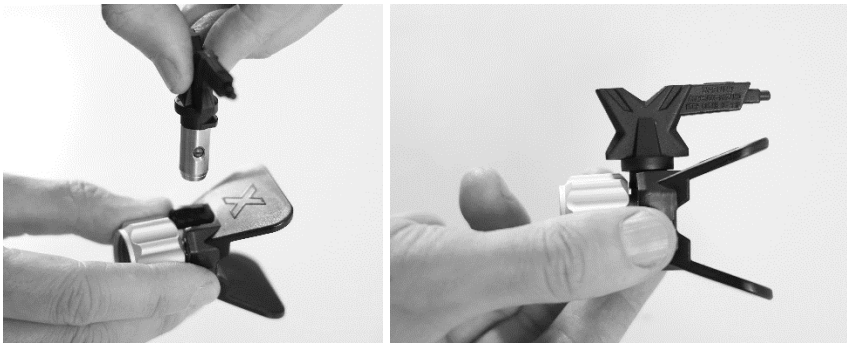

3. Instale o porta bico dando aperto na extremidade da pistola ou do prolongador. Mantenha a seta alinhada paralela a saída da pistola no modo pulverização.



Girando 180° o bico, colocamos na posição de limpeza. Verifique o item 12.2 para saber mais sobre a limpeza do bico durante o processo de pintura.

4. Ajuste o porta bico conforme a necessidade de pintura:



Abertura de leque vertical



Abertura de leque horizontal

## 10. OPERAÇÃO



**IMPORTANTE:** Antes do funcionamento ou a cada 8 horas de trabalho é necessário colocar óleo multiuso na janela para lubrificação. Colocar entre 8 e 10 gotas.



**IMPORTANTE:** Para evitar contaminação da tinta e danos ao equipamento, **NUNCA** coloque o pescador no chão. Sempre posicione o tubo pescador e o de retorno no gotejador.

1. Coloque o tubo de sucção e o tubo de retorno dentro do recipiente com o solvente correspondente à pintura (água ou solvente);
2. No regulador de pressão, gire no sentido anti-horário para ajustar no valor mínimo de pressão;



3. Gire a válvula para a posição de “descompressão”;



4. Pressione a chave LIGA/DESLIGA para a posição “I”;

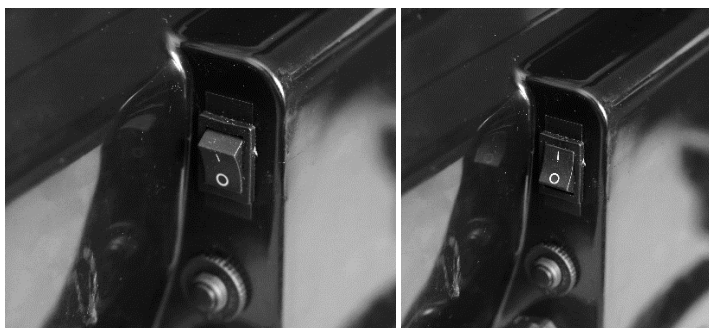

5. A máquina entra em funcionamento. Aguarde até que as bolhas de ar saiam pelo tubo de retorno;
6. Após coloque a válvula para a posição “compressão”;



- Com a pistola direcionada ao recipiente, destrave-a e acione o gatilho até que o solvente saia da pistola sem interrupção;



- Após coloque o tubo de sucção no balde/lata com a tinta previamente filtrada e acione a pistola até descartar todo solvente que está na mangueira;



**IMPORTANTE:** Para evitar problemas de obstrução do bico e saturação dos filtros (máquina e/ou pistola) é recomendado filtrar a tinta antes de usar.

- No regulador de pressão ajuste a pressão lentamente girando no sentido horário até a pressão ser suficiente para que a pulverização seja uniforme e sem excesso de tinta nas bordas.



**IMPORTANTE:** Ao final do trabalho, ou caso a máquina fique parada por um período superior a 1 hora faça a circulação e a retirada da tinta da mangueira e pistola. Utilize o solvente correspondente a tinta até o solvente sair totalmente incolor.





**IMPORTANTE:** Sempre que haver uma pausa ou conclusão do trabalho acione a trava de segurança da pistola, evitando acionamentos involuntários.

## 11. LIMPEZA



Para garantir o funcionamento correto e aumentar a durabilidade da máquina airless, sempre limpe o equipamento após o encerramento do trabalho de pintura.

1. Acione a trava da pistola para evitar acionamento involuntário;
2. No regulador, gire no sentido anti-horário diminuindo a pressão ao nível mais baixo;
3. Gire o porta bico removendo da pistola;

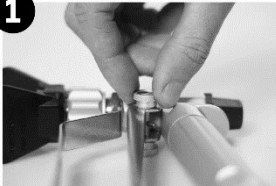
**1**

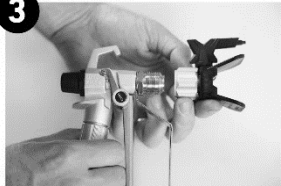
**2**

**3**

4. Em um recipiente para descarte do líquido, acione o gatilho para liberar a pressão;
5. Gire a válvula para a posição de “descompressão”, aliviando toda a pressão da máquina. Desligue a máquina.
6. Retire o tubo de sucção da tinta e o coloque em um recipiente com o solvente correspondente ao utilizado na pintura;

**4**

**5**

**6**

7. Coloque o tubo de retorno no recipiente de descarte da etapa 4;
8. Ligue a máquina airless acionando a chave LIGA/DESLIGA para a posição "I";
9. Gire a válvula para a posição de "compressão";



10. Posicione a pistola no recipiente de descarte e pressione o gatilho da pistola de forma a bombear o restante do material do sistema (bomba, mangueiras, válvulas)
11. Repita o processo por 3 minutos ou até perceber que o líquido esteja saindo totalmente transparente;
12. Solte o gatilho, trave, desligue a máquina e alivie a pressão girando a válvula para a posição "descompressão";

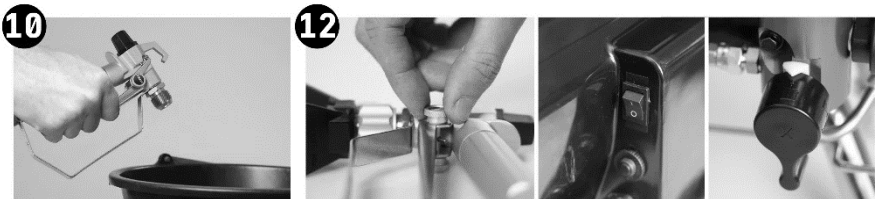

13. Retire o filtro da pistola empurrando o protetor do gatilho e desenroscando a empunhadura;
14. Remova o filtro;



15. Retire o filtro da máquina desenroscando a porca:

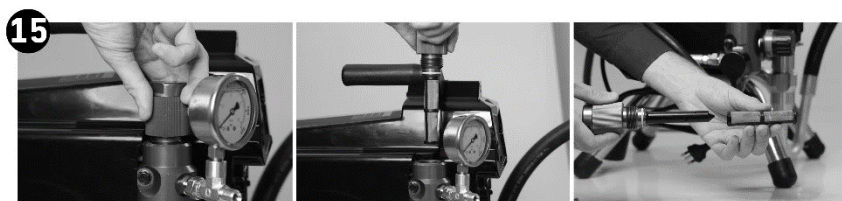

16. Reúna o filtro da pistola, o filtro da máquina, o porta bico, o bico e encosto/gaxeta. Em um recipiente com água limpe as peças com o auxílio de uma trincha/pincel.



Se houver desgaste ou danos ao filtro é necessário a substituição.

## 11.1. LIMPEZA DO BICO

Durante o uso poderá haver o entupimento do bico, é comum acontecer principalmente quando a tinta não tenha sido filtrada corretamente. Para isso, acione a trava de segurança do gatilho e gire 180° o bico. Direcione a um recipiente de descarte e acione o gatilho. Após, retorne o bico à posição pulverização e continue o trabalho.

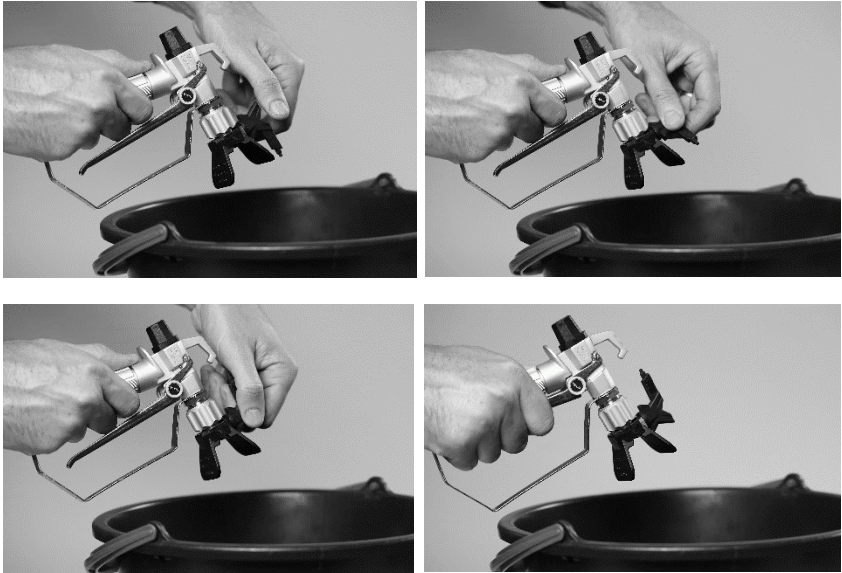

## 12. MANUTENÇÃO

### 12.1. LUBRIFICAÇÃO

Antes do funcionamento ou a cada 8 horas de trabalho é necessário colocar óleo multiuso na janela para lubrificação. Utilizar entre 8 e 10 gotas. Utilize a janela de lubrificação para acessar com a almotolia a biela onde deverá ser gotejado o óleo.

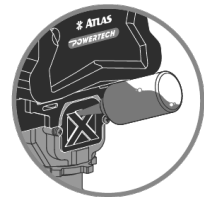

### 12.2. TROCA DO FILTRO DA PISTOLA

Retire o filtro da pistola empurrando o protetor do gatilho e

desenroscando a empunhadura;

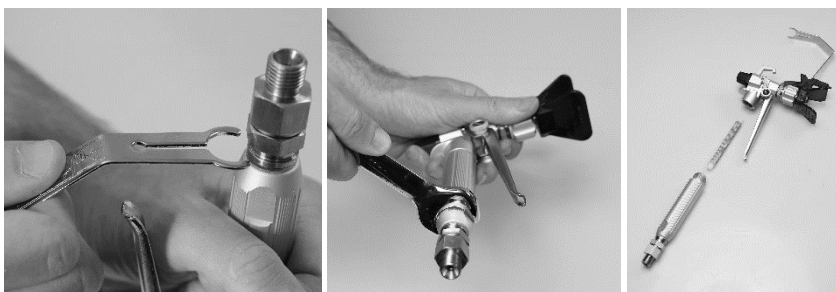

### 12.3. TROCA DO FILTRO DA MÁQUINA

Retire o filtro da máquina desenroscando a porca:

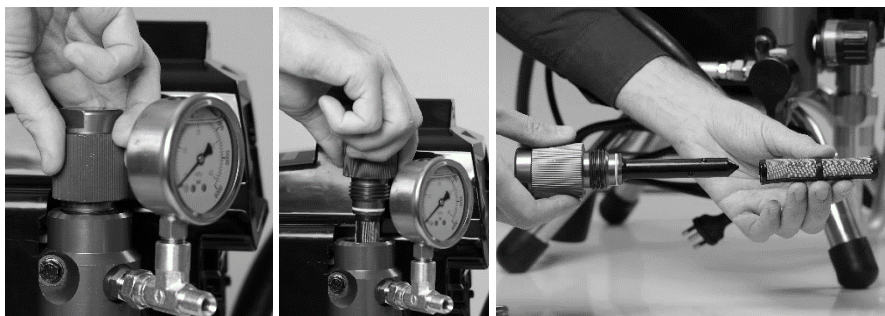

### 12.4. TROCA DO FILTRO DO TUBO DE SUÇÃO

Caso necessário substituir, manualmente gire no sentido anti-horário até soltar completamente.



## 12.5. SUBSTITUINDO O REPARO DA PISTOLA

1. Desligue a máquina e elimine a pressão na pistola. Acione a trava de segurança do gatilho;
2. Remova o bico e o porta bico;
3. Com uma chave de boca nº 22, remova o difusor e o protetor do gatilho;
4. Com uma chave nº 24, retire a porca plástica. Tome cuidado pois ela está sob pressão da mola;

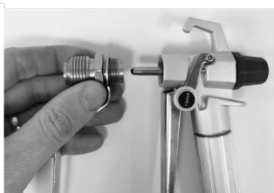

5. Manualmente ou com o auxílio de uma chave de boca nº 8, desenrosque a unidade da agulha, sempre fazendo uma leve pressão no eixo centro. Essa pressão é necessária para transferir o toque do eixo para a porca

interna através do engate interno;

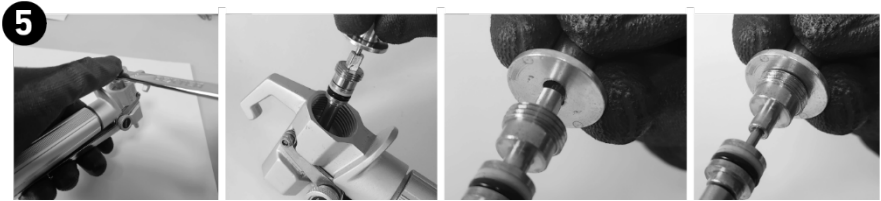

6. Após desenroscar a unidade, puxe-a para fora. Na pistola há duas cavi-lhas que empurram o gatilho. Retirando a unidade elas ficarão soltas e poderão cair do alojamento;
7. Use uma escova macia para limpar as passagens internas da pistola e lubrifique os anéis o'ring com um óleo multiuso ou SAE 30W;
8. Com a nova agulha em mãos, certifique-se que a ponteira esteja total-mente rosqueada no pino. Guie a agulha para frente da pistola e enros-que-a pressionando o eixo para transferir o torque para a porca interna. O aperto manual é o suficiente, mas poderá utilizar uma chave de boca nº 8, se necessário;
9. Instale o difusor, certificando que o protetor do gatilho esteja preso, com uma chave nº 22 de aperto de 35 a 40 N.m;



10. Posicione a mola no interior da porca plástica e enrosque-a. Utilize uma chave de boca nº 24 para dar aperto.
11. Após instale o porta bico e o bico.

## 12.6. SUBSTITUINDO O CONJUNTO DE VEDAÇÃO DA BOMBA

1. Com uma chave de fenda cruzada, remova a proteção que dá acesso à conexão do cilindro com a biela do motor;
2. Posicione o acoplamento, fazendo funcionar a máquina no ponto mais avançado do êmbolo da máquina;
3. Remova o anel elástico que segura o pino e após remova-o empurrando para trás;



4. Com o auxílio de uma chave de boca n°19, retire a mangueira de saída;
5. Com o auxílio de um martelo, desenrosque a porca trava;



6. Desenrosque a bomba;
7. Retire a porca inferior da bomba e empurre o êmbolo para fora;



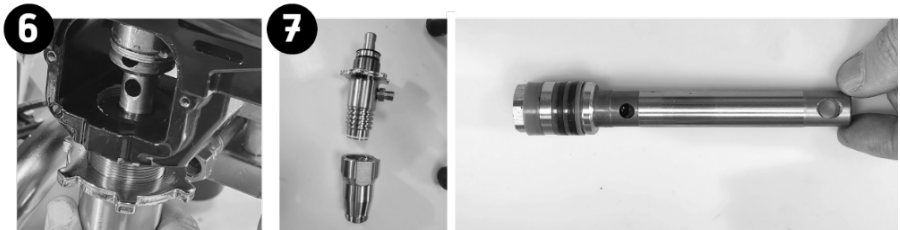

8. Remova e descarte o conjunto de anéis do pistão e/ou da bomba;
9. Com os novos anéis do kit de substituição (AT1770/113 para os anéis e esfera do pistão e/ou AT1770/114 para os anéis superiores da bomba), lubrifique com óleo SAE 30W previamente e monte conforme imagem. Na porca do pistão, dê aperto manual e após com uso da chave, gire de 10° a 20°;



10. Monte o pistão na bomba colocando a porca;
11. Após rosqueie a bomba na máquina até nivelar o início da rosca com a parte interna da carcaça;
12. Alinhe a conexão de saída com a parte de trás da airless e conecte a mangueira de saída. Dê aperto com a chave.
13. Insira o pino êmbolo do pistão e trave com o anel elástico;
14. Encoste a porca inferior manualmente e após com um martelo gire mais 45°, dando aperto;

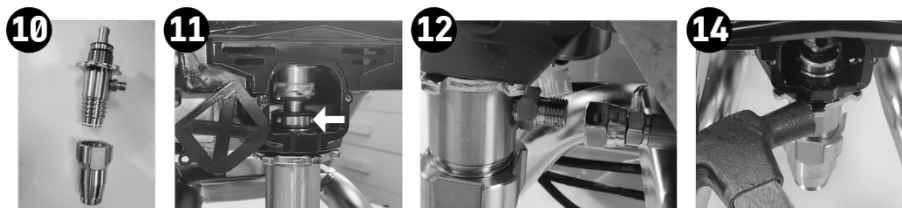

## 12.7. SUBSTITUINDO AS ESCOVAS



A substituição das escovas deverá ser feita por profissional devidamente capacitado ou em uma das Assistências Técnicas Atlas.

1. Remova a carenagem traseira com o auxílio da chave de fenda cruzada.
2. Com o auxílio de um ferro de solda retire a extremidade dos fios soldados ao capacitor.



3. Remova a presilha que prende a escova puxando para a lateral. Em seguida remova a escova.

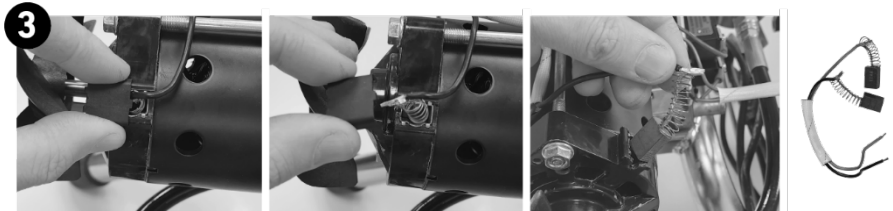

4. Instale a nova escova, prendendo com a capa plástica. Após solde nos terminais do capacitor, obedecendo as cores dos isoladores dos fios.
5. Recoloque a carenagem prendendo com os parafusos.

## 13. RESOLUÇÃO DE PROBLEMAS

Problema	Análise	Solução
Motor não liga mesmo com o botão liga/desliga na posição ligado.	Ajuste de pressão está regulada para o mínimo.	Gire o regulador de pressão no sentido horário para aumentar a pressão.
	Tinta solidificada dentro da bomba.	Se a tinta está solidificada dentro da bomba, válvulas, mangueira ou pistola, entre em contato com uma assistência técnica ATLAS.
	Ajuste de pressão está ajustada para o máximo.	Regulador de pressão está com defeito. Entre em contato com a rede de assistência técnica ATLAS para substituir o regulador de pressão.
	Não há energia elétrica.	Tente uma tomada diferente ou ligue em uma tomada que tenha certeza de que há energia elétrica.
	Cabo elétrico está danificado.	Entrar em contato com a rede de assistência técnica ATLAS para substituir o cabo elétrico.
	Motor, regulador de pressão, capacitor ou relé de estado sólido danificado.	Entrar em contato com a rede de assistência técnica ATLAS.
O motor liga, aciona a bomba, no entanto, não inicia o processo de pintura.	Sem tinta. Verificar se o tubo de sucção está imerso totalmente na tinta.	Inserir o tubo de sucção na tinta.
	O filtro da máquina está entupido.	Limpar o filtro.

	O tubo de sucção se desconectou da válvula.	Limpe o bocal e garanta a fixação dele.
	Pistola não está funcionando.	Limpe e reinicie o processo de pintura.
O bombeamento inicia o seu ciclo, no entanto não apresenta pressão.	O bocal do tubo de sucção está entupido.	Retire as sujidades do bocal e garanta que esteja imerso na tinta.
	A válvula de compressão está desgastada ou obstruída com sujidades.	Limpe a válvula ou troque por uma nova.
	O tubo de sucção não está imerso na tinta.	Garanta que o tubo de sucção esteja imerso na tinta.
	Vazamento no tubo de sucção.	Verifique se o tubo de sucção está bem conectado. Verifique se os anéis o-ring do tubo de sucção estejam íntegros. Verifique se existe sujidades ou perda de vácuo. Caso o tubo de sucção esteja danificado, troque o tubo de sucção.
	Esfera travada dentro da bomba de sucção.	Destruar a esfera dentro da bomba retirando a porca flange que prende o tubo de sucção. Após empurrar levemente a esfera com uma haste plástica.
O pulverizador aspira a tinta, mas escorre quando a pistola é acionada.	Bico do pulverizador desgastado.	Substitua por um novo bico.
	Filtro do conjunto de sucção entupido.	Limpe o filtro.
	Pistola ou filtro do bico de pulverização obstruídos.	Limpe ou substitua o filtro. Mantenha filtros extras sempre disponíveis.
	Tinta muito espessa ou grossa.	Dilua a tinta.
	Conjunto de anéis de vedação gastos.	Faça a substituição.
Vazamentos entre a máquina e a pistola	Montagem incorreta.	Cheque a montagem.
	Vedação desgastada.	Substitua a vedação.
A pistola não pulveriza.	Bico da pulverizadora, filtro ou ponta da pistola estão entupidos.	Limpe o bico da pulverizadora.
	Filtro entupido.	Limpe o filtro.
	Bico da ponteira da pulverizadora na posição limpar.	Coloque o bico na posição pulverizar.
Spray não uniforme, com camada de tinta central e falhas nas extremidades.	Pressão está configurada em um nível muito baixo.	Aumente a pressão.
	Pistola, bico ou filtro de sucção entupidos.	Limpe os filtros.

	Tubo de sucção solto.	Aperte o tubo de sucção.
	Bico gasto.	Substitua o bico.
	Tinta está muito grossa.	Dilua mais a tinta.
Botão de sobrecarga acionado	Motor superaqueceu.	Permita que ele resfrie entre 15 e 30 minutos.
	Equipamento sendo utilizado exposto ao sol e com pouca ventilação.	Mova para algum lugar ventilado e com sombra.
O padrão de pulverização varia dramaticamente durante o uso. Ou a airless não liga prontamente durante o uso.	O regulador de pressão está danificado causando variação de pressão.	Entre em contato com a rede de assistência técnica ATLAS para substituição do componente.
A tinta vaza para fora da bomba	Mangueiras ou a bomba de sucção estão desgastadas.	Substitua as mangueiras, os anéis de vedação da bomba de sucção ou troque a bomba de sucção.

## 14. TÉCNICAS DE PINTURA

### 14.1. GUIA DE SELEÇÃO DO BICO E MALHA DO FILTRO DA PISTOLA

Antes da pintura, sempre consulte as recomendações do fabricante da tinta para uso na airless. Para identificar o bico utilize a seguinte fórmula:

Utilizando o bico **517** como exemplo:

O primeiro dígito multiplicado por dois representa o tamanho do leque em polegadas quando utilizado a uma distância de 12" (~305 mm) da superfície:

$$5 \times 2 = 10" (254 \text{ mm})$$

O mesmo dígito representa também o ângulo, neste caso: 50°.

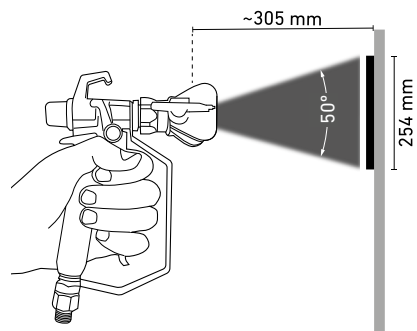

Os outros dois dígitos representam o diâmetro do orifício do bico:

$$17 = 0,017'' (0,43 \text{ mm})$$

Tabela com o tamanho do orifício do bico x abertura do leque:

Tamanho do orifício	Abertura do leque*					Vazão l / min**	Malha do filtro da pistola	Aplicação
	4" (102)	6" (152)	8" (203)	10" (254)	12" (305)			
0.011" (0.28)	211 Cód. Atlas AT1770/211	311 Cód. Atlas AT1770/311				0,45		Lacas, Vernizes e Selador.
0.012" (0.30)	212 Cód. Atlas AT1770/212	312 Cód. Atlas AT1770/312				0,58		
0.013" (0.33)			413 Cód. Atlas AT1770/413			0,68	Malha 100 Cód. Atlas AT1770/164	Resinas acrílicas, Vernizes, Selador e Zarcão.
0.014" (0.36)		314 Cód. Atlas AT1770/314	414 Cód. Atlas AT1770/414			0,79		
0.015" (0.38)		315 Cód. Atlas AT1770/315		515 Cód. Atlas AT1770/515		0,91		
0.016" (0.41)				516 Cód. Atlas AT1770/516	616 Cód. Atlas AT1770/616	1,04	Malha 60 Cód. Atlas AT1770/152	Resinas acrílicas, Vernizes, Selador, Látex, Zarcão e PVA de baixa viscosidade;
0.017" (0.43)			417 Cód. Atlas AT1770/417	517 Cód. Atlas AT1770/517	617 Cód. Atlas AT1770/617	1,17		
0.019" (0.48)					619 Cód. Atlas AT1770/619	1,44		
0.020" (0.51)					620 Cód. Atlas AT1770/620	1,61		

\* distante 305 mm da superfície

\*\* em tinta

Com o uso, o bico irá desgastar e será necessário sua substituição. A imagem abaixo demonstra o padrão de desgaste do bico.

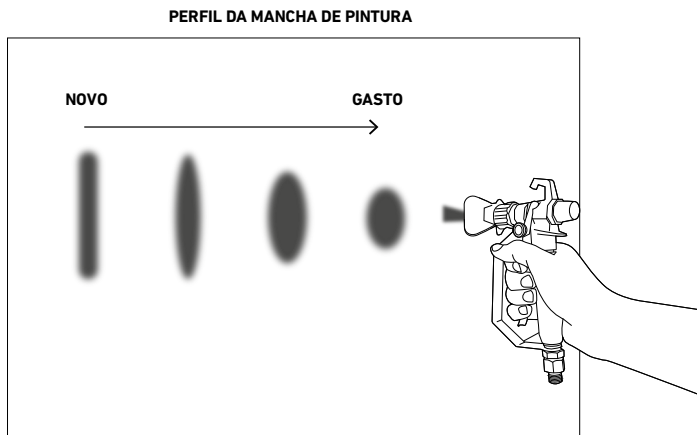

## 14.2. AJUSTE DA PRESSÃO

Sempre comece a pintura com o ajuste de pressão no menor nível e aumente até resultar em um padrão de pulverização aceitável.

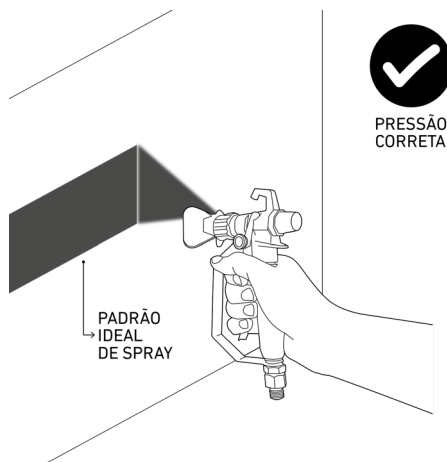

Baixa pressão poderá resultar em uma distribuição não uniforme conforme imagem abaixo:

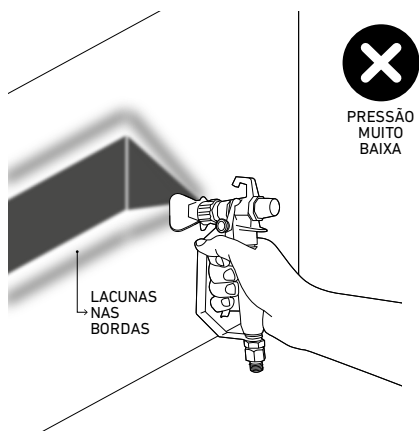

Evite pintar com uma pressão mais alta que a necessária. Além de sobrecarregar a máquina airless, poderá causar um espalhamento excessivo de tinta além da área pulverizada.

### 14.3. ALINHAMENTO E ACIONAMENTO DA PISTOLA

Segure a pistola a uma distância de ~305mm e perpendicular à superfície a ser pintada.

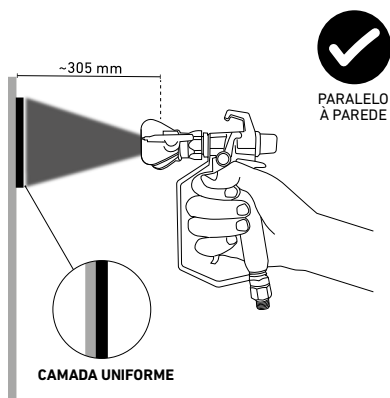



O não alinhamento causará distribuição irregular da espessura da camada de tinta:

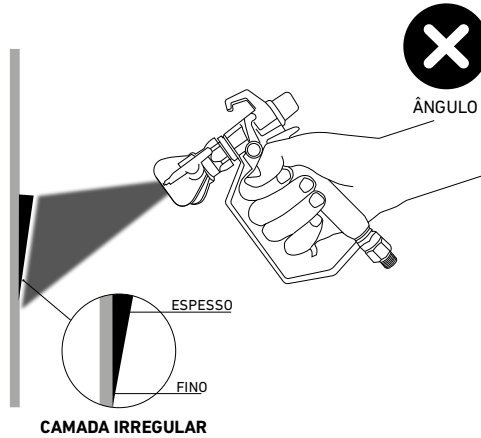

Movimente o braço e flexione o pulso para manter a pistola alinhada. O não alinhamento causará uma diferença da espessura da camada de tinta depositada:

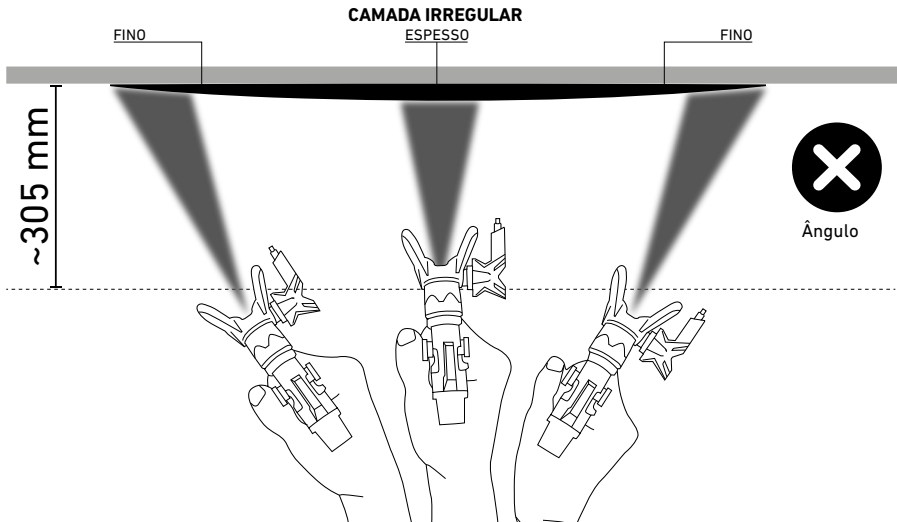

A pistola deverá estar em movimento quando o gatilho for acionado e/ou liberado. Para iniciar a pintura, com a pistola em movimento, pressione o gatilho e libere antes de cessar o movimento.

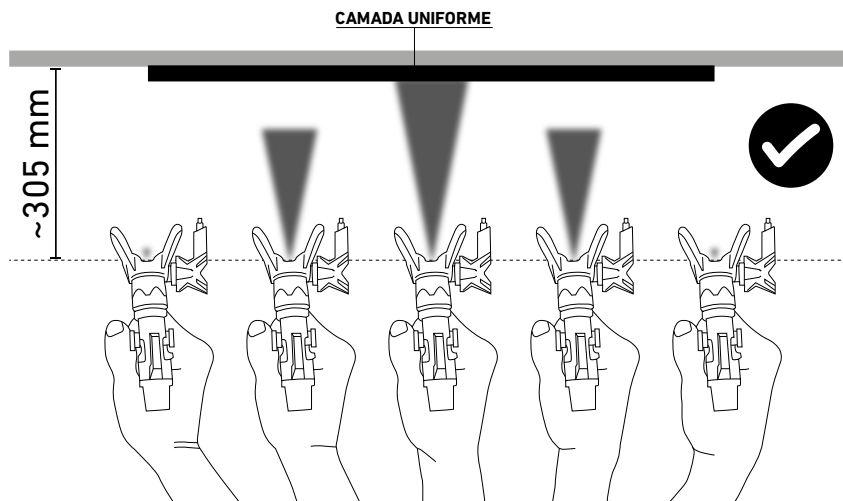

Alinhe o centro do leque na extremidade inferior da faixa pintada anteriormente, cobrindo cada faixa pela metade:

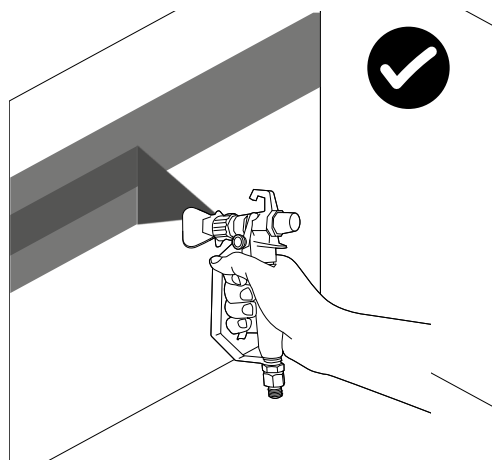





BR 116 – Km 258 – CEP 93270-000 – Esteio / Rio Grande do Sul / Brasil  
CNPJ 89.723.837/0001-72 – Fone: (51) 3458.5800 – Fax: (51) 3473.2079  
sac@pinceisatlas.com.br - www.pinceisatlas.com.br  
Fabricado na China / Hecho en China / Made in China



COM O **CLUBE POWERTECH** VOCÊ TEM ACESSO A CONTEÚDOS EXCLUSIVOS PARA MEMBROS!  
CADASTRE-SE E APROVEITE AO MÁXIMO AS FUNCIONALIDADES DA SUA POWERTECH.